

### CARACTERISTIQUES TECHNIQUES

<b>Matériaux</b>	Bâti tout inox et verre vitrocéramique.
<b>Dimensions</b>	600x600x500
<b>Puissance</b>	8000W
<b>Commandes</b>	Manette 360° et voyant.
<b>Ampérage</b>	12A
<b>Fonctions</b>	Réglage de la puissance par codeur incrémentale.
<b>Alimentation</b>	Triphasé 400V (fonctionne entre 320 et 450V / 40 et 70Hz). Alimentation: prévoir un câble H07RNF5G-1,5 de section 1,5mm <sup>2</sup> .
<b>Poids</b>	25kg
<b>Normes</b>	Conforme aux normes européennes en matière de sécurité des appareils électriques.
<b>Détails &amp; Options</b>	Inclus câble d'alimentation et un filtre lavable.

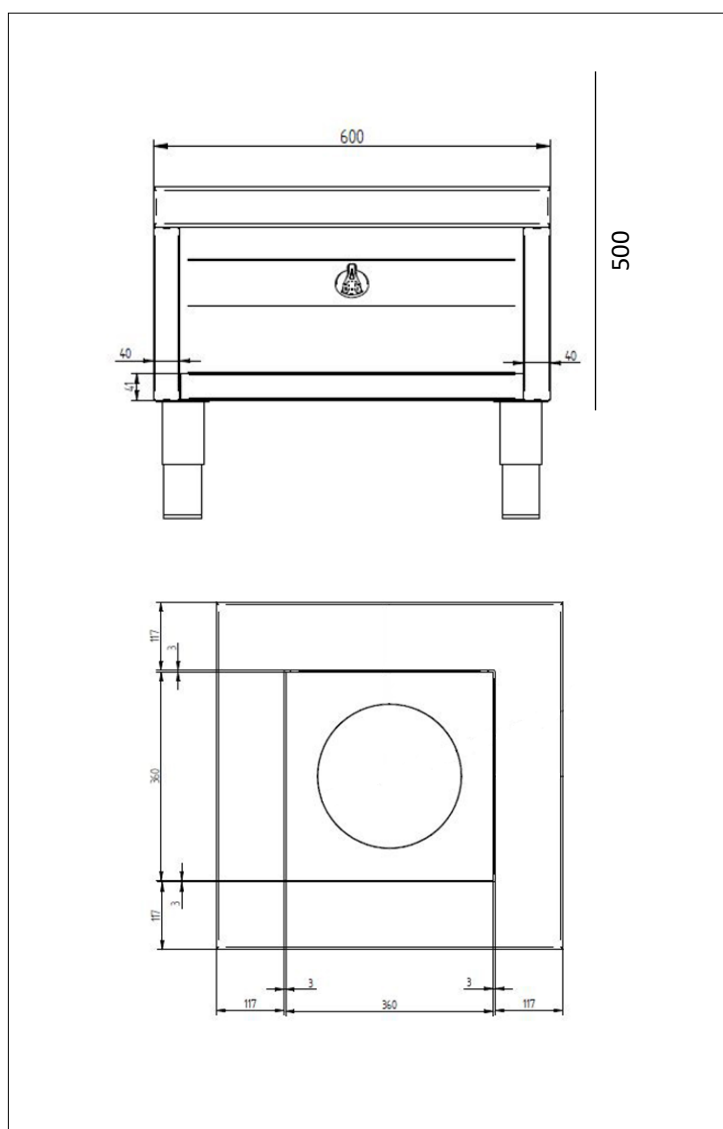

**ADVENTYS**  
Route de Pagny - 21250 Seurre - France  
www.adventys.com  
contact@adventys.com  
T: 03.80.20.46.15

**Note importante**  
Adventys se réserve le droit de modifier les caractéristiques sans préavis.